

VIN | Armoires

CAVES À VIN RÉFRIGÉRÉES



RCS 88

+4° | +18°

GAS
R600a

40 mm

ENERGY
CLASS

+16°C/+32°C



LED



DÉTAILS



Étagères chromées



Lampe LED interne

CARACTÉRISTIQUES GÉNÉRALES

- Cave à vins 88 L à installation mobile
- Face externe en plaque laquée noire, face interne thermoformée noire
- Évaporateur à tubulure intégrée avec un système de refroidissement assisté par ventilateur
- Cycle de dégivrage automatique par arrêt du compresseur
- Agent moussant : Cyclopentane (40 mm par côté)
- Thermostat mécanique
- Joint d'étanchéité amovible
- Lampe LED interne
- Verre de sécurité trempé tempéré à double épaisseur
- Verre transparent
- Porte réversible
- Clayette chromée réglable (6 pièces) et panier chromé (1 pièce)
- Pieds réglables N° 4
- Classe énergétique: G

SPÉCIFICATIONS TECHNIQUES

Capacité	90 L
Température	+4° - +18°C
Consommation	0.38 kWh/24h
Puissance nominale	85 W
Niveau de bruit	40 dB(A)
Poids net	23 Kg
Poids brut	30 Kg
Dimensions extérieures (LxPxH mm)	430x473x830
Dimensions internes (LxPxH mm)	356x394x727
Dimensions de l'emballage (LxPxH mm)	460x515x845
Quantités de chargement 20'/40'/40'HQ	142/300/345

DIMENSIONS DU PRODUIT

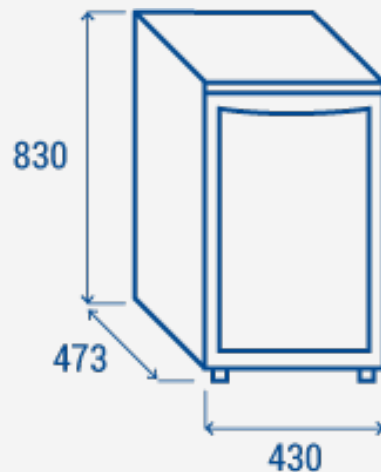

CERTIFICATIONS

CE RoHS



COOL HEAD EUROPE

We make the world a cooler place



www.coolheadeurope.com